

**ПЕРЕДОВЫЕ ОБРАЗОВАТЕЛЬНЫЕ
ТЕХНОЛОГИИ КАК СРЕДСТВО ПОВЫШЕНИЯ
МОТИВАЦИИ МОЛОДЫХ ЛЮДЕЙ К
ИНВЕСТИЦИЯМ В СВОЕ ОБРАЗОВАНИЕ**



**Батиевская В. Б.
Соколовский М. В.**

*Доценты кафедры общественного здоровья, организации и экономики
здравоохранения имени профессора А. Д. Ткачева
ФГБОУ ВО «Кемеровский государственный медицинский университет»
Минздрава России, Россия, г. Кемерово*

На стратификацию общества по социально-экономическим критериям влияет, в том числе и образование, что иллюстрирует известная модель инвестиции в человеческий капитал: образование дает разрыв в доходах между отдельными группами людей.

Социальная стратификация

Стратификация (от лат. stratum - слой, пласт)
- расслоение и иерархическая организация различных слоев общества

Основа стратификации – естественное и социальное неравенство

в доходах
(К. Маркс)

в престиже
(М. Вебер)

в правах и
обязанностях
(П. Сорокин)

в социальных
функциях
(Т. Парсонс)

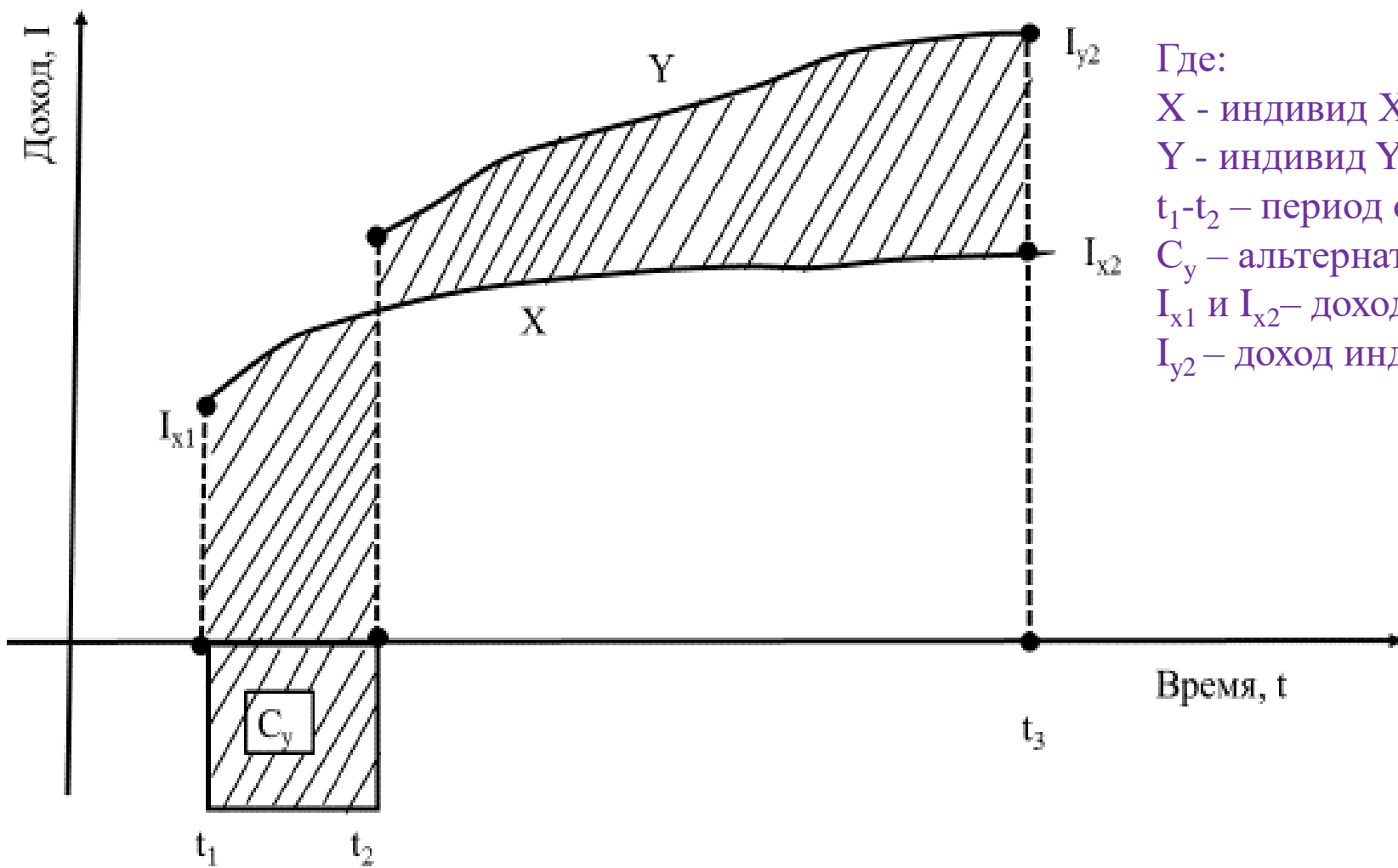

Где:

X - индивид X

Y - индивид Y

t_1-t_2 – период обучения индивида Y

C_y – альтернативные издержки на обучения индивида Y

I_{x1} и I_{x2} – доход индивида X

I_{y2} – доход индивида Y

Модель инвестиции в человеческий капитал

Мотивировать молодых людей к инвестициям в свое образование, интеллектуальный рост и развитие поможет модернизация образования. Далее перечислены основные прогрессивные векторы развития образования



1. Обучение на основе проектной деятельности, или проектное обучение (англ. project-based learning) по принципам:

Диалогичность.

Проблемность.

Добровольность.

Завершенность.

Полезная значимость выполненного проекта.



2. Участие в предметных и межпредметных конкурсах, олимпиадах, конференциях, в том числе и при помощи телекоммуникационных технологий

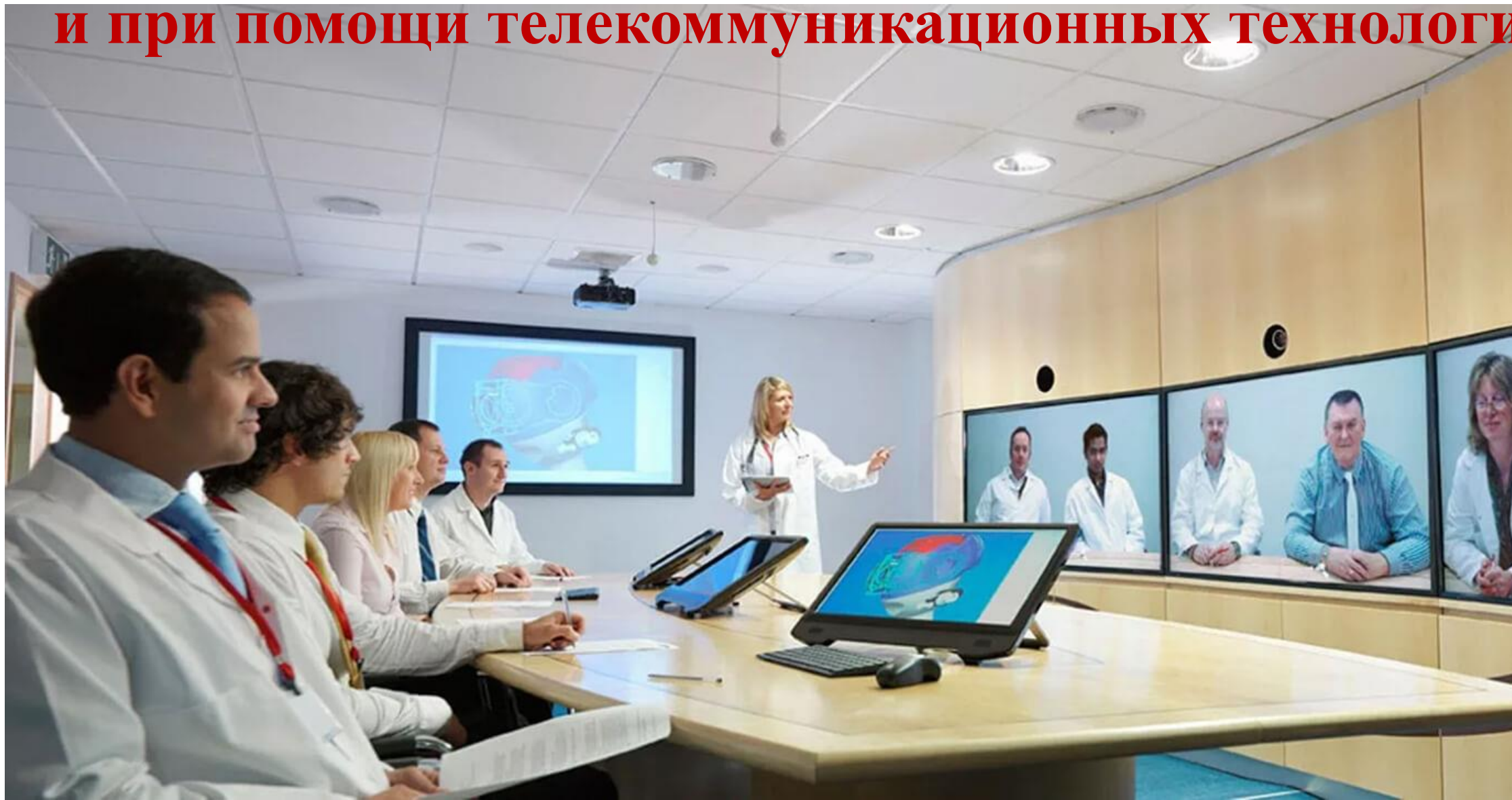

ПРОКТОРИНГ

СИНХРОННЫЙ

Проктор
наблюдает за
испытуемым в
режиме
реального
времени

АСИНХРОННЫЙ

Ответ на задание
и его проверка
происходят в
разное, удобное
для участников
время

ВНЕШНИЙ

Осуществляется
сторонним
экспертом
(например, при
аккредитации
ВУЗа)

ВНУТРЕННИЙ

Осуществляется
сотрудником
университета
(например,
текущий
контроль
знаний)

АВТОМАТИЧЕСКИЙ
С применением нейросети

Для обеспечения информационной безопасности при проведении контрольно-оценочных мероприятий и верной идентификации обучающегося используется прокторинг — многофакторная аутентификация

Арт-технологий, позволяющих сформировать у студентов коммуникативные компетенции:

Лепка

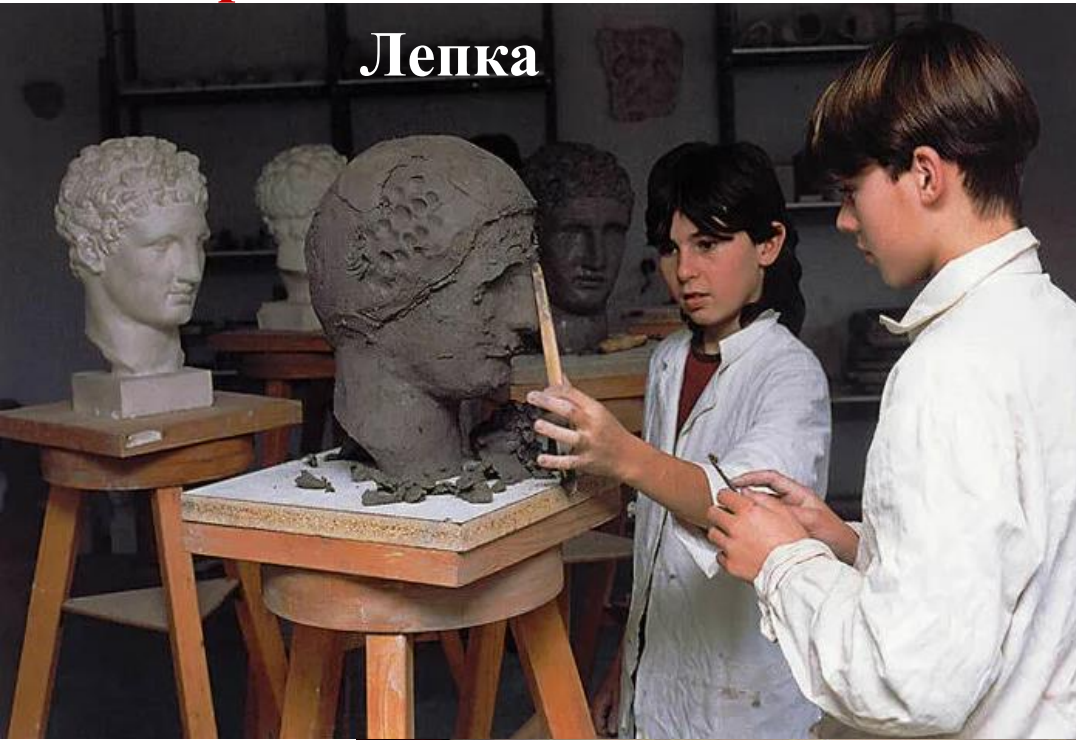

Рисование



- ✓ воздействие восприятием музыки — атмосферная музыка, помогающая добиться полной релаксации и психологической разгрузки;
- ✓ имаго-воздействие (театральное действие), психотерапевтический метод, основанный на создании собственного позитивного образа;
- ✓ кинезио-воздействие — все, что связано с движением (танцы, спорт, подвижные игры)

А.А. Вербицкий:

Деловая игра — форма воссоздания предметного и социального содержания профессиональной деятельности, моделирования систем отношений, характерных для данного вида труда.

Вербицкий Андрей Александрович (р.1941г.)

Заведующий кафедрой социальной и педагогической психологии, доктор педагогических наук, профессор, член-корреспондент РАО. Участвовал в исследовательских проектах Министерства образования России "Высшая школа России", "Инновационные педагогические технологии". Осуществлял научное руководство и участвовал в разработке государственных Концепций непрерывного образования и непрерывного последипломного образования. Автор более 200 научных и научно-методических работ, 5 монографий.



БЛАГОДАРИМ ЗА ВНИМАНИЕ!



**Батиевская В. Б.
Соколовский М. В.**

*Доценты кафедры общественного здоровья, организации и экономики
здравоохранения имени профессора А. Д. Ткачева
ФГБОУ ВО «Кемеровский государственный медицинский университет»
Минздрава России, Россия, г. Кемерово*